



Активные аксессуары для квадроциклов

Индивидуальный Предприниматель
Ананьев Дмитрий Владимирович
РФ, 400081, Волгоградская обл. г. Волгоград,
ИНН 344311982632
телефон 8-917-338-01-55
E-Mail: hator-atv@yandex.ru;

Коммерческое предложение

- Снегоочиститель XSB-1200, двигатель с ручным стартом, передняя навеска (для квадроциклов от 600 см³)– 165 000 руб.
- Комплект ЗИП (Ремень -2 шт.; Шнек левый - 1 шт.; Шнек правый - 1 шт.; Выбросное колесо – 1 шт.) – 14000 руб.

Универсальный снегоочиститель предназначен для установки на ATV(UTV), массой не менее 400 кг и наличием передней лебедки.

Рабочая ширина снегоочистителя 1200 мм.

Высокая производительность и мощность позволяют снегоочистителю обрабатывать большие площади, в парках, вокруг хозяйственных построек, на обочинах дорог и т.д.

Технические характеристики

Параметр	
Габаритные размеры без обвеса (Дх Шх В), мм	620х1300х1100
Габариты при комплектации для установки спереди (Дх Шх В). мм	2000х1300х1100
Снаряженная масса, кг	160
Рабочая ширина и высота захвата, мм	1240; 450
Скорость движения, км / ч	3-10
Высота и дальность выброса снега, м	3-4
Регулировка выбросным окном, поворот и высота.	Электропривод, питание от штатного аккумулятора квадроцикла
Мощность двигателя, л.с.	13; 15 устанавливается опционально
Рабочий объем двигателя, см ³	400
Тип двигателя,	4 тактный
Моторное масло, тип	SAE-30 – летнее, SAE-10W-30 – всесезонное (см. инструкцию на двигатель)
Объем масла, л	1,1
Объем топливного бака, л	6,5
Топливо, АИ	92

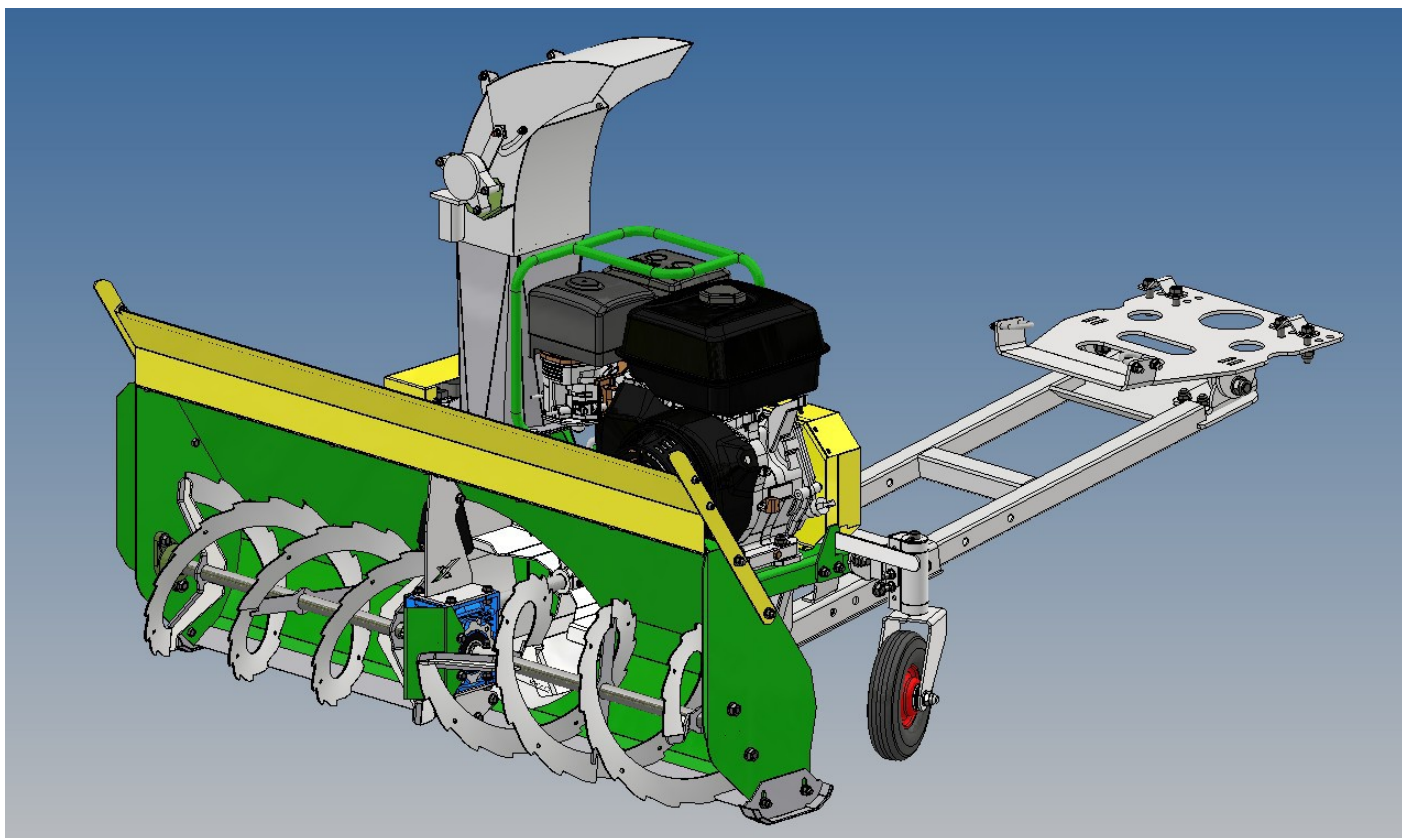

Комплект с передней навеской для квадроциклов

